

Návod k použití

ROLOVÝ LAMINÁTOR DSB SKYLAM- 380



Před použitím si pozorně přečtěte tento návod.

Obsah:

1. Bezpečnostní upozornění	str. 2
2. Návod k použití	
- příprava	str. 2
- horká laminace	str. 4
- studená laminace	str. 5
3. Údržba a servis	str. 5
4. Problémy a jejich řešení	str. 6
5. Specifikace	str. 7

Bezpečnostní upozornění

Prosím, nepoužívejte porušené nebo svépomocí vyrobené elektrické kabely.

Jestliže je poškozen přívodní kabel, musí být vyměněn.

Nepoužívejte v síti, která nesouhlasí se štítkem na přístroji.

Nerozebírejte a neopravujte stroj sami.

Dejte pozor, aby volně visící části oděvu nebo šperky nezapadly do vstupního otvoru laminátoru. V případě, že se tyto dostanou do otvoru, stiskněte tlačítko „reverse“.

Pokud to nepomůže, vypněte stroj a odpojte jej ze sítě a kontaktujte servis.

Neotvírejte kryt, nebezpečí zásahu elektrickým proudem..

Laminátor nesmí přijít do styku s tekutinou. Neobsluhujte stroj s vlhkýma rukama.

Při přemísťování odpojte ze zásuvky.

Nepoužívejte stroj s otevřeným krytem.

Nepokládejte předměty na laminátor pokud pracuje, aby nedošlo k poškození teplem.

Nevkládejte do přístroje vznětlivé nebo rozpustné materiály.

Nedotýkejte se krytu válců a topných těles, pokud je stroj v provozu.

Stroj by měl být umístěn na suchém a čistém místě.

Neumísťujte na vlhkém místě nebo v blízkosti výstupu z chladicích zařízení.

Umístěte stroj na pevném podkladu s dostatkem místa před a za strojem pro vstup a výstup dokumentů.

Nepokládejte žádné předměty na stroj.

Používejte, prosím, laminovací kapsy dobré kvality, abyste zabránili poruchám a dosáhli dobrých výsledků. Délka a šířka laminovacích kapes musí být o 3-5 mm větší než laminovaný dokument.

Laminátor využívá horkotlakou technologii.

Nepoužívejte následující materiály:

- vznětlivé a rozpustné
- dokumenty širší než je vstupní otvor laminátoru
- dokumenty, jejichž tloušťka je větší než 1 mm
- jednostranné fólie nebo PVC fólie
- dokumenty tištěné na termopapír nebo materiály, které by mohly být teplotou poškozeny
- žádné materiály, které mají záhyby nebo jsou jakkoli poškozené.
- mince a další tvrdé předměty

Nepoužívejte stroj k jiným účelům než je popsáno v tomto návodu.

Nepoužívejte stroj venku.

Pokud se vyskytnou technické potíže, stroj nepoužívejte a pošlete ho k opravě.

Doporučení:

- zamezte dětem přístup k přístroji v provozu.
- používání příslušenství, které není dodáváno výrobcem, může způsobit poškození stroje
- jednou zalaminované dokumenty nebo fotografie nelze bez poškození rozebrat
- nelaminujte dokumenty nebo předměty, které byste chtěli v budoucnosti znovu vyjmout.

Návod k použití

1. Připojení k síti

- zkontrolujte, že napětí na přístroji se shoduje s napětím v síti
- připojte napájecí kabel do zdíčky na zadní části přístroje a připojte do sítě
- zapněte hlavní spínač. Displej svítí, tzn. že je stroj připojen.

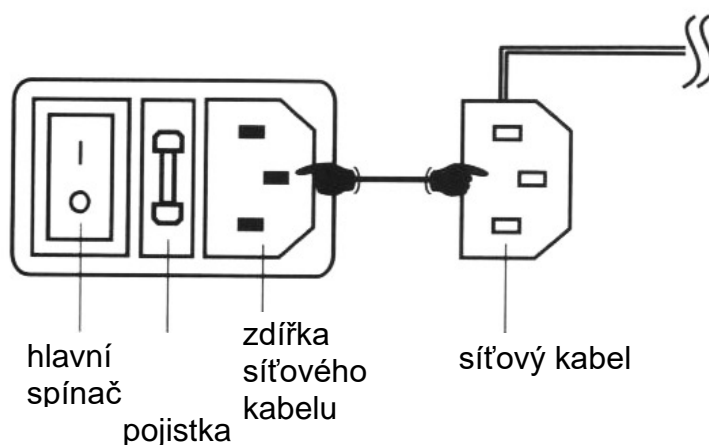

2. Zavedení fólie

- vytáhni pojistnou západku a otevři ochranný kryt
- vytáhni pojistku a odstraň podávací desku

Poznámka: Laminátor nepracuje pokud podávací deska a bezpečnostní kryt není v provozní pozici.

- Zaveď laminovací fólie podle následujícího schématu

Schéma zavedení fólií do laminátoru

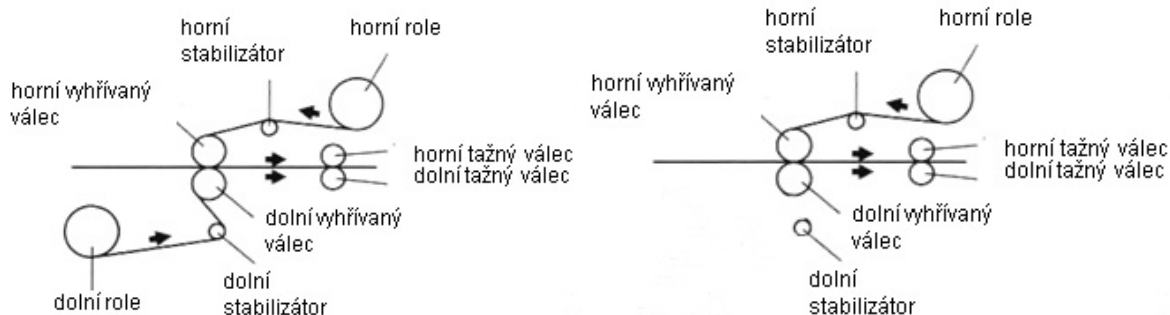

Návod k použití

Poznámka: Obvykle lesklá strana fólie je polyester a dotýká se válců, matná je povrstvena lepidlem. u matných folií je rozdíl mezi stranami menší proto je třeba být opatrný. Zahřátím fólie zapalovačem zjistíte lehce polyesterovou a povrstvenou stranu.

Stiskni osu role na pravé straně a vyjmi osu. Nasuň roli fólie na osu. (podle shora uvedených instrukcí zvol správnou stranu fólie) a zaaretuj jádro role násuvnými nákrůžky a přitáhni pevně upevňovací šrouby. Aretace na ose drží jádro role a zajišťuje ji proti protáčení. Vlož obě šestihřanné osy do jejich držáku. Ujistí se že obě pevně sedí.

Upozornění: při tepelné laminaci musí mít horní i spodní role stejnou šířku a musí být pečlivě zarovnaný na sebe. (Pokud nejsou, zastav laminaci, uvolni aretování šrouby na jedné ose a fólii zarovnej.)

Když jsou obě role instalovány, vložte obě fólie mezi transportní válce a pootočte jimi.

To poskytne dostatek prostoru pro nasunutí podávací desky. Nasuňte ji a zajistěte. Zavři ochranný kryt a zjisti západkou.

Poznámka: Laminátor nepracuje pokud podávací deska a bezpečnostní kryt nejsou v provozní pozici.

Ujistěte se, že je dostatek fólie na rolích. Přitiskni laminovací role k sobě otočným ovladačem na pravé straně stroje. Do fólií navinutých na topné válce a ztavených dohromady vložte zaváděcí kartu mezi válce tak, že jsou fólie pevně umístěny.

Ujistěte se, že válce jsou v sevřeném postavení. Pokud nemáte k dispozici zaváděcí kartu, poslouží jakýkoliv kus kartonu nebo plakátu.

Stiskni tlačítko FWD. Jakmile jsou fólie a karta v bodě, kde se válce stýkají, jsou vtaženy dovnitř a stroj je slaminuje dohromady. Jakmile se výsledek objeví na výstupu, stiskni tlačítko STOP.

UPOZORNĚNÍ

Pro bezpečnost obsluhy bezpečnostní kryt musí být zajištěn v pozici před horním vyhřívaným válcem pokud je stroj v činnosti.

LAMINACE ZA TEPLA

Zapněte stroj a stiskněte tlačítko SET. Teplota se nerozsvítí kontrolka HOT.

Nastavte teplotu vhodnou pro fólii, kterou budete používat. Laminátor bude připraven k práci během cca 6 minut.

Zkušební laminace

Pokud používáte fólii poprvé, je nezbytné pro dobrý výsledek provést zkušební laminaci. Po rozsvícení kontrolky READY stiskněte laminovací válce ovladačem na pravé straně přístroje a stiskněte tlačítko FWD a nechte nejméně 250 mm fólie projít válci než vložíte laminovaný dokument. Prohlédněte si zalaminovaný dokument, nastavte stroj podle shora uvedených instrukcí dokud nebude výsledek laminace perfektní.

NEZAPOMEŇTE

Tento stroj má vnitřní paměť, tzn. jestliže pracujete na stejných rolích po zapnutí přístroje teplota a rychlost zůstává nastavená podle poslední operace před tím než byl přístroj vypnut. Můžete začít ihned pracovat .

Po provedení zkušební laminace s uspokojivými výsledky, nastav vodící lištu podle šíře laminovaného dokumentu.

UPOZORNĚNÍ

Nech dostatečný volný prostor za strojem, aby laminované dokumenty mohly volně vycházet a aby se nenatáčely na tažné válce. Pokud chcete stroj zastavit na delší čas, snižte nastavenou teplotu o 5 - 10 stupňů. To může prodloužit životnost stroje.

Zastavte stroj hned jakmile laminovaný dokument projde kompletně rolemi.-----

NASTAVENÍ TEPLoty

Běžně dodavatelé fólií dávají k dispozici informace o používaných teplotách při laminaci. Pokud neznáte zdroj vašich fólií nebo pokud dodavatel nemůže poskytnout tyto informace, vyzkoušejte různé teploty a rychlosti, dokud nedosáhnete nejlepšího výsledku.

LAMINACE ZA STUDENA

Stiskni tlačítko SELECT, aby se rozsvítila kontrolka COLD. Nastav rychlost na úroveň 4 nebo 5. Vlož fólii pro studenou laminaci stejným způsobem jako při laminaci za tepla nebo vlož fólii a laminovaný dokument do válců současně.

UPOZORNĚNÍ

Strana povrstvená lepidlem musí být vždy odvrácená od válců.

ÚDRŽBA A SERVIS

Nelaminujte kovové a další tvrdé předměty, abyste nepoškodili gumové válce. Pokud skončíte s laminací, zvedněte horní gumový válec pomocí ovladače na pravé straně přístroje. Dlouhým stisknutím válců při nečinnosti můžete zkrátit jejich životnost.

Občasné čištění stroje pomáhá odstranit prach a zbytky lepidla na gumových válcích a zlepšuje výsledky laminace.

ČIŠTĚNÍ VÁLCŮ

Během laminace často ulpívají na gumových válcích zbytky lepidla z fólii. Abyste dobře vyčistili gumové válce, zvedněte horní válec, vyjměte fólii ze stroje a nahřejte stroj na 30 až 40 stupňů. Teplé válce se čistí lépe. Odkryjte bezpečnostní kryt a odstraňte podávací desku. Použijte čistou jemnou látku napuštěnou etanolem a jemně odstraňte lepidlo z válce. Nepoužívejte abrazivní nebo drsné kovové materiály, protože můžete poškodit gumový povrch. Používejte tlačítka FWD a REW pro pootočení válců. Po čištění vraťte podávací desku a bezpečnostní kryt do provozní polohy.

UPOZORNĚNÍ

Pokud se fólie natočí na válec, stiskni neprodleně tlačítko STOP. Nepoužívejte žádné čisticí roztoky, protože některé se mohou vznítit na horkých válcích. Počkejte až válce vychladnou. Uřízněte fólii nahoře i dole před stabilizátory. Dejte zpětný chod válců na pomalou rychlost a nechte stroj vysunout fólii, která je natočená na válcí (táhněte ji od válce). Potom očisti lepidlo z válce.

PROBLÉMY A JEJICH ŘEŠENÍ

PROBLÉM: Do stroje nejde proud.

ŘEŠENÍ: Ujistí se, že síť je pod proudem a že oba konce síťového kabelu jsou pevně připojeny. Uvnitř laminátoru jsou pojistky, ale síť bez proudu nebo uvolněný síťový kabel je nejobvyklejší příčina tohoto problému.

PROBLÉM: Zvlnění fólie okolo laminovaného materiálu.

ŘEŠENÍ: To je obvyklé u všech laminátorů, zvláště při laminování silného materiálu. Tyto vrásky musí být odříznuty.

PROBLÉM: Pokud se laminují dvě věci vedle sebe, jedna správně druhá ne

ŘEŠENÍ: K dokonalému využití celé šířky fólie lze laminovat dokumenty a jiné věci vedle sebe. Pro správné zalaminování je třeba dbát aby oba dokumenty měly stejnou tloušťku.

PROBLÉM: Fólie se při laminaci za tepla natáčí na laminovací válce

PŘÍČINA:

1/ Fólie je do stroje zavedena nesprávně a strana povrstvená lepidlem se lepí na válec. Zaveď fólii správně.

2/ Teplota je příliš vysoká. Fólie se taví a lepí se na válec. Snižte teplotu.

ŘEŠENÍ: Stiskněte neprodleně tlačítko STOP. Po vychladnutí válců odřízněte horní i spodní fólii před stabilizátory. Zadejte zpětný chod na malou rychlost a vytáhněte fólii odtáčející se zpět z válců.

PROBLÉM: Vlnění fólie na laminovaném materiálu

ŘEŠENÍ: Zkontrolujte napětí fólie a ujistěte se, že fólie je správně zavedena.

PROBLÉM: Fólie správně nedrží

PŘÍČINA: Teplota laminování je příliš nízká na správné tavení lepidla.

ŘEŠENÍ: Zvyšte teplotu.

PROBLÉM: Laminovaný materiál vypadá jako by měl nepravidelný povrch se strukturou neodpovídající laminovanému dokumentu.

PŘÍČINA: To je obvykle způsobeno nalepenými nečistotami a zbytky lepidla na laminovacích válcích.

ŘEŠENÍ: Zkontrolujte válce a vyčistěte je.

PROBLÉM: Nejasnost nebo zamlženost výsledku laminování

PŘÍČINA: Zamlžení výsledného obrazu je způsobena nedokonalým přilnutím fólie k dokumentu.

ŘEŠENÍ: Zvyšte teplotu nebo snižte rychlost.

Pro řešení zde nepopsaných problémů se obraťte na svého prodejce.

Pokud je potřeba oprava stroje uvádějte následující informace:

1/ Popis závady

2/ Datum instalace stroje

3/ Výrobní číslo

SPECIFIKACE

Model	360
Max. šíře laminace	350mm
Max. tloušťka materiálu	13 mm
Rychlost	4 M/min
Max. teplota	140°C
Doporučená fólie	do 250 mic.
Napětí	100,110,220- 240V/50,60Hz
Výkon	1550 W
Rozměry	700x460x272mm
Váha	50kg