

Návod k použití

HEFTER TF MEGA S



Bezpečnostní nálepky a upozornění

- Dbejte pozornosti při obsluze stroje před vniknutím do podávacího mechanismu např. částí oděvů, vlasů, kravat atd.

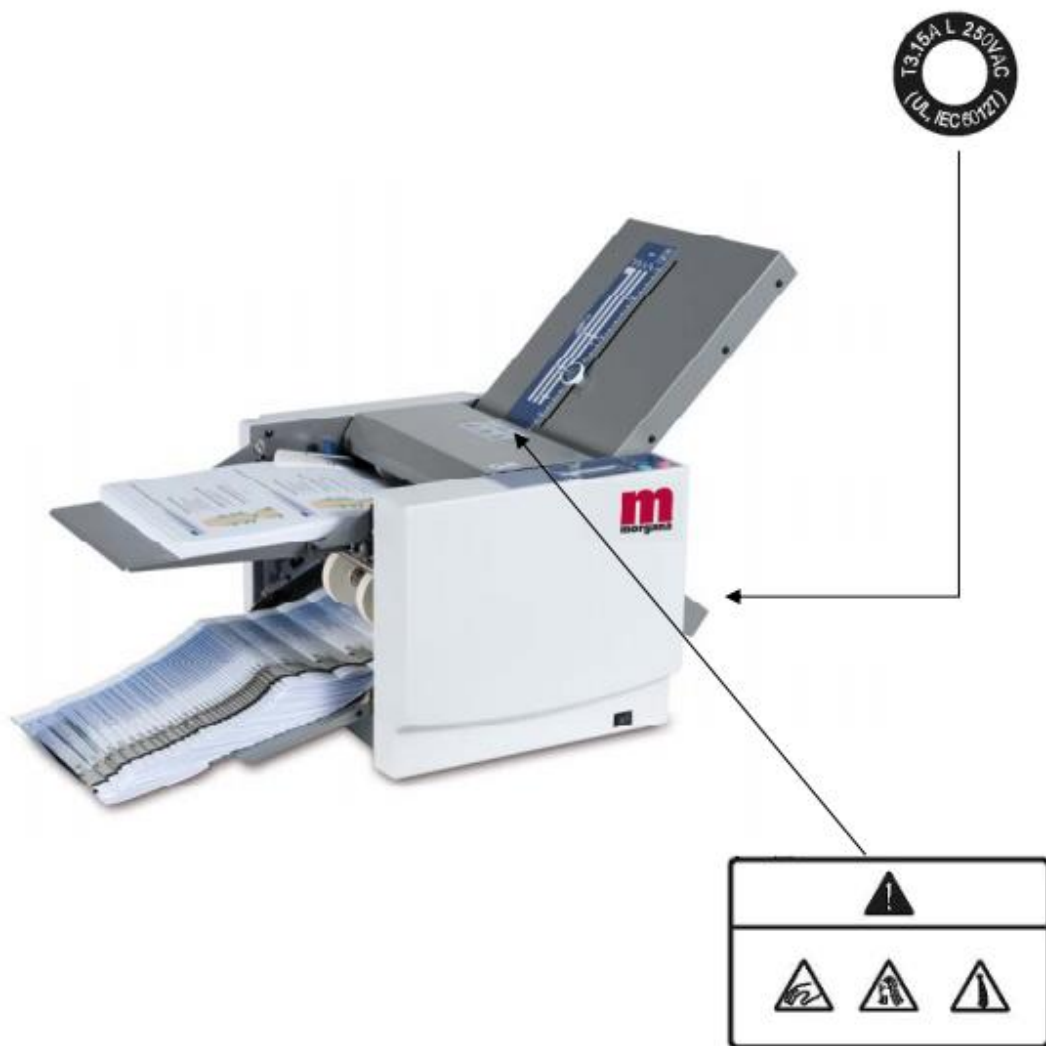

Vlastnosti stroje

Skládačka dovede zpracovat 4 základní typy skladu: Jednoduchý, dvojitý, vložený a „Z“ sklad (na obr. Níže z leva)

Stroj je konstruován především pro práci s běžným kancelářským 80g papírem.

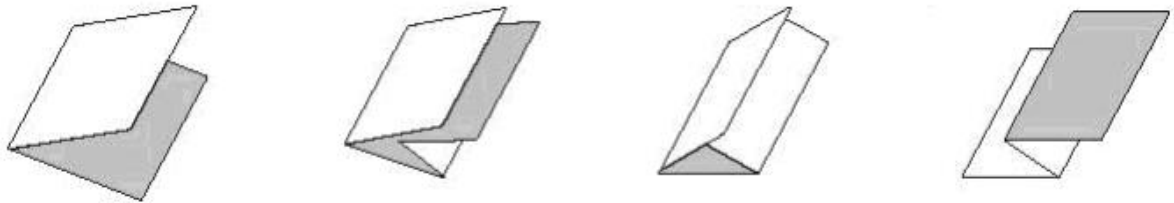

Komponenty a instalace

Zleva – Horní sklad deska, spodní sklad deska, manuál, přípojka do el. sítě

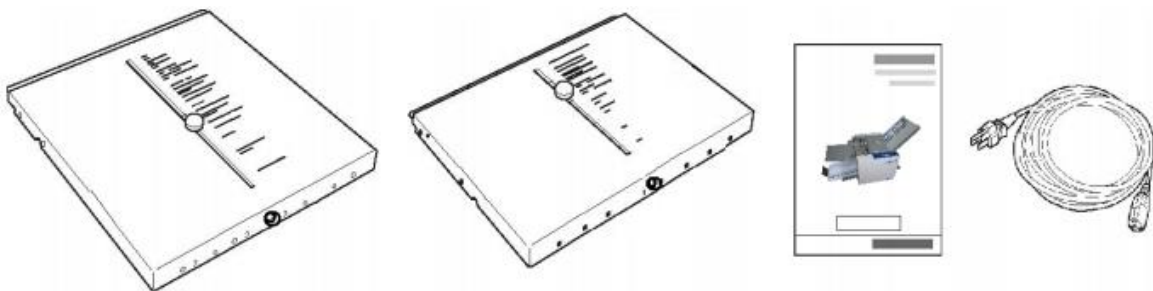

- Odstraňte všechny transportní samolepící pásky ze stroje a umístěte je na stůl nebo volnou plochu s dostatečným prostorem
- Nainstalujte spodní skladovou desku

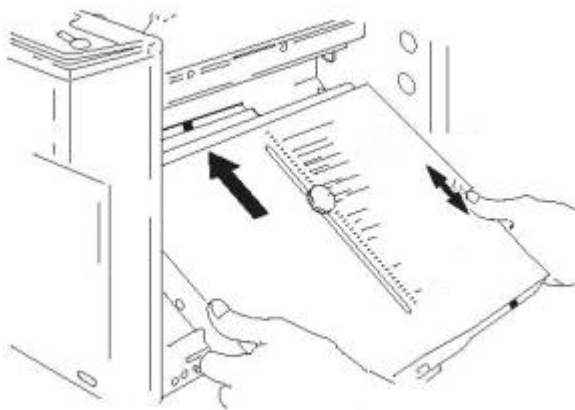

- Nainstalujte horní skladovou desku

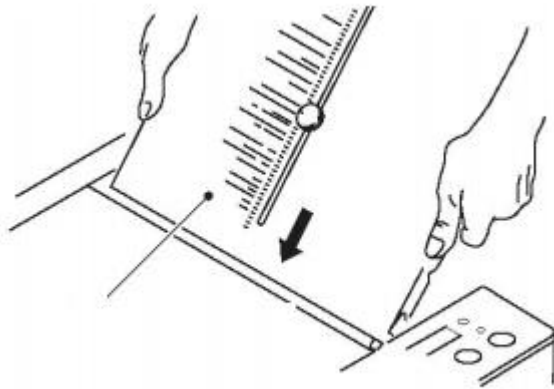

- Otevřete vstupní a výstupní prostor pro papír

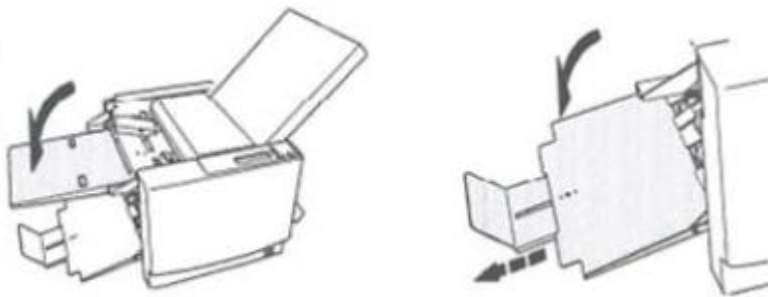

- Zapojte do el. Sítě

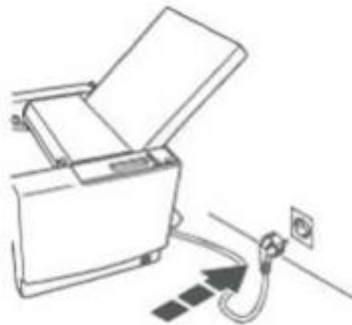

Součásti stroje

- 1) Horní skládací deska
- 2a) – Nastavovací kolečko skladu – nahrubo
- 2b) – Nastavovací kolečko skladu – jemné doladění
- 3) Ovládací panel
- 4) Spodní skládací deska
- 5) Hlavní vypínač
- 6) Výstup papíru
- 7) Výstupní zarážka papíru
- 8) Transportní mechanismus výstupu papíru
- 9) Stůl na podavači papíru
- 10) Boční doraz papíru (vlevo a vpravo)
- 11) Podávací vstup papíru
- 12) Horní kryt
- 13) Podávací mechanismus (pod krytem)
- 14) Gumový podávací válec (pod krytem)
- 15) Kolečko pro nastavení paralelního vstupu

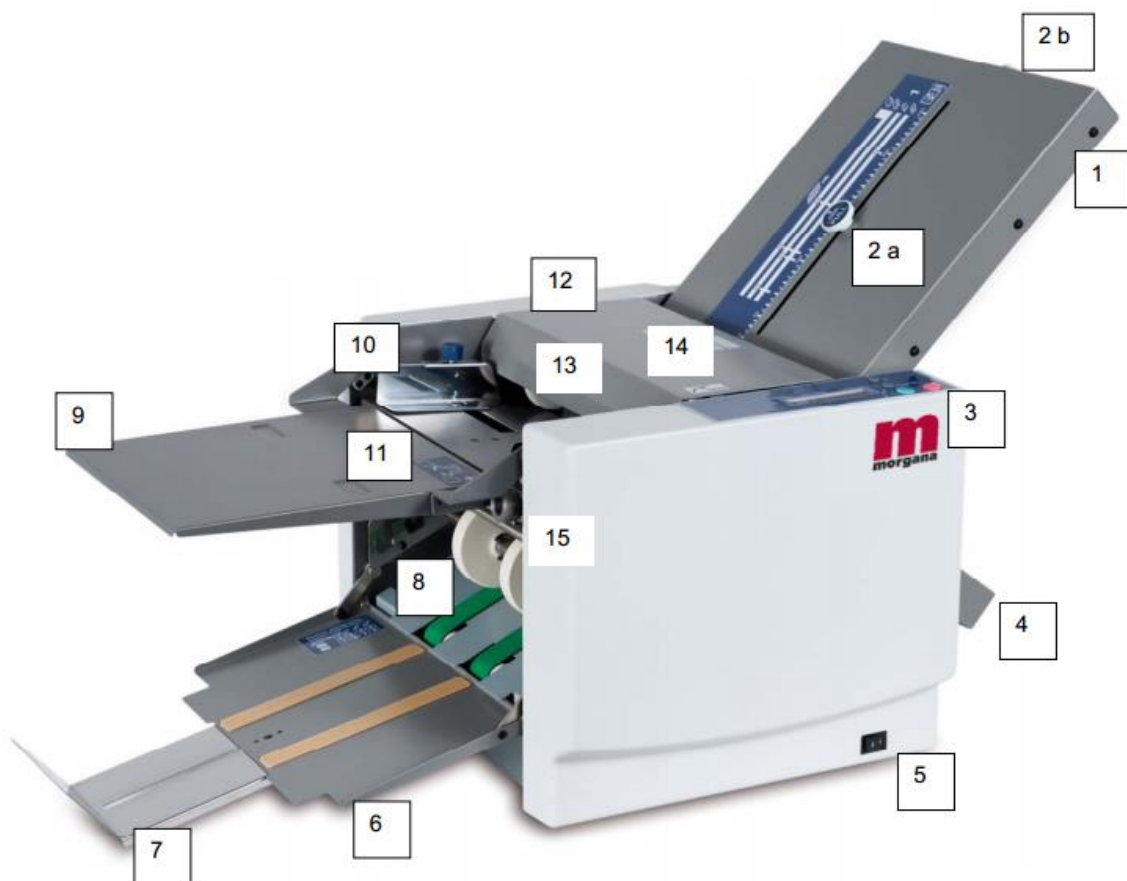

Ovládací panel

- 1) Displej
- 2) Tlačítko STOP
- 3) Tlačítko START
- 4) Ovládací tlačítko počítadla
- 5) C – vymazat

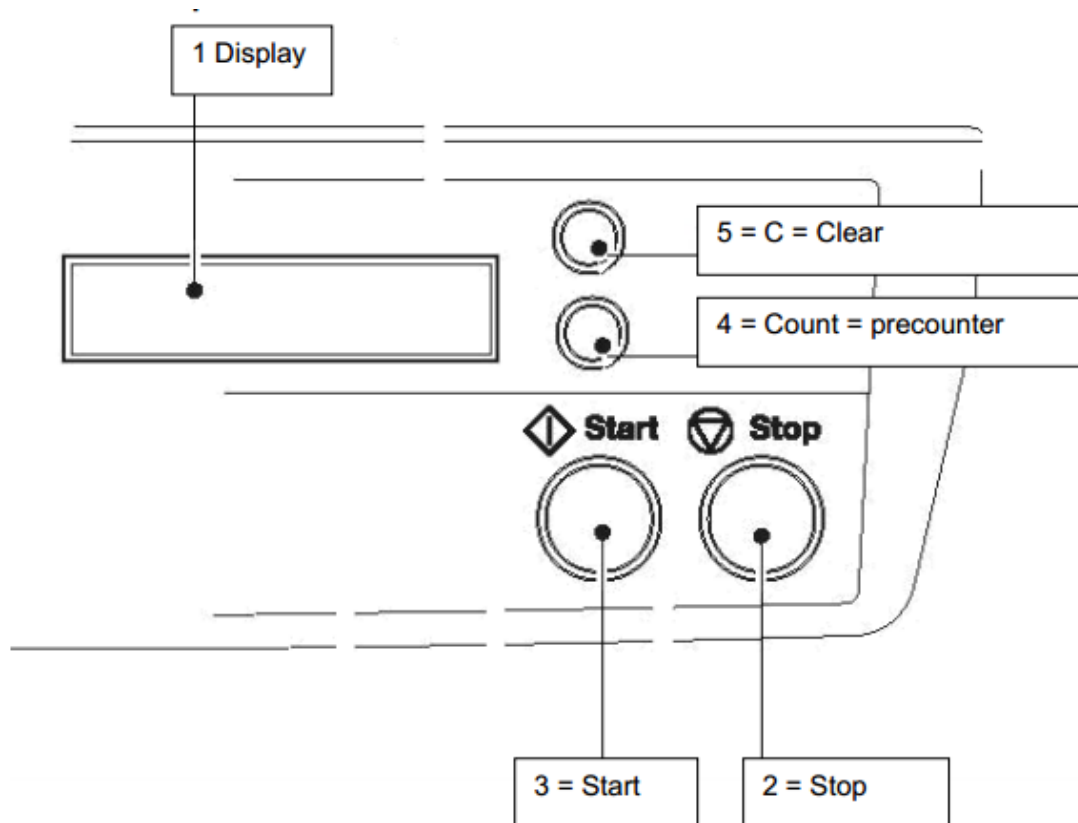

Před použitím

- Nastavte výstupní mechanismus (8) pro konkrétní typ skladu resp. formát papíru dle tabulky níže

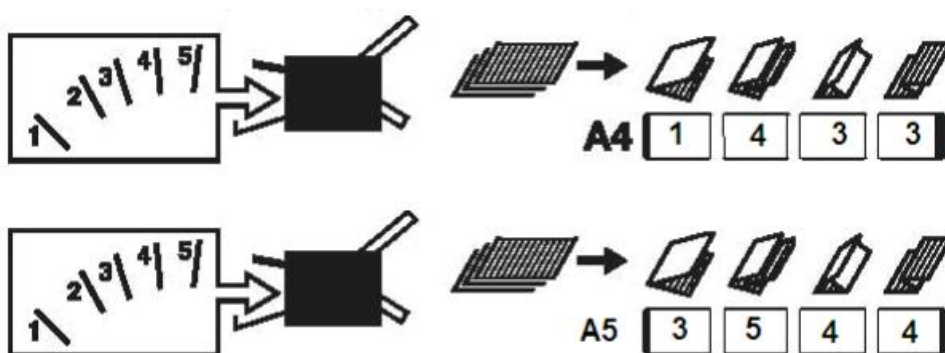

- Ujistěte se že tisk na skládaném papíru je dokonale suchý a zaschlý
- Je-li papír pokrčený, deformovaný atd. nevkládejte jej do stroje
- Z tiskárny bývá papír často prohlý, pokuste se jej před vložením do stroje co nejlépe narovnat
- Provzdušněte papír projetím celého stohu



- Papír je třeba mít dobře sestohovaný, po stranách ani po délce by neměly žádné listy přesahovat – mohl by vzniknout problém při podávání listu

Základní ovládání

- Zapněte stroj



- Vložte papír – **STISKŇTE NAKLONĚNNOU DESKU PODAVAČE PAPIRU A VLOŽTE JEJ NA TUTO DESKU.** Když desku opět pustíte, stoh papíru se díky pružince přitlačí k hlavnímu podávacímu kolečku.

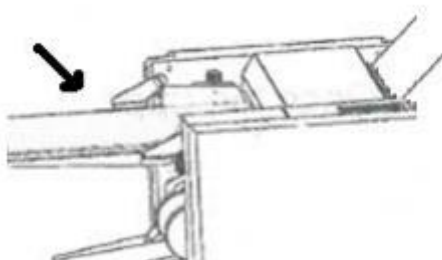

- Bočními dorazy nastavte šíři papíru (povolit kolečko a můžete s dorazem pohybovat) – musí být co možná nějtěsněji, ale zároveň musí jít s papírem snadno pohybovat pro správné vtáhnutí do stroje.

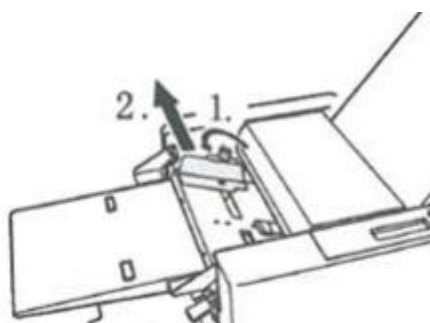

Nastavení požadovaného typu skladu

- Na horní skládací desce si najděte obrázek požadovaného typu skladu.
- Kolečko pro hrubé nastavení povytáhněte směrem nahoru a přesuňte do požadované pozice na obrázek skladu. Když kolečko pustíte tak se zafixuje aby s ním nešlo pohnout omylem.

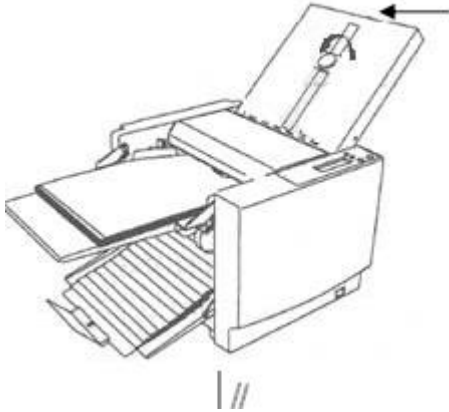

- Pro jemné doladění použijte kolečko pro jemné doladění viz níže na obr.

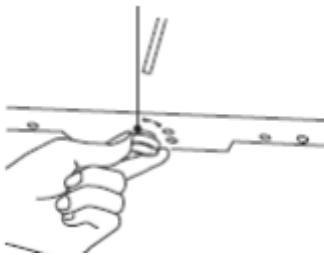

- Stejný postup zopakujte i na spodní desce. Nastavení horní a dolní desky musí být vždy pro stejný obrázek skladu!
- Nyní nastavte výstupní mechanismus pro požadovaný typ skladu (viz tabulka str. 6) Rukou nadzvedněte za hřídelku celý mechanismus a přesuňte do požadované drážky.

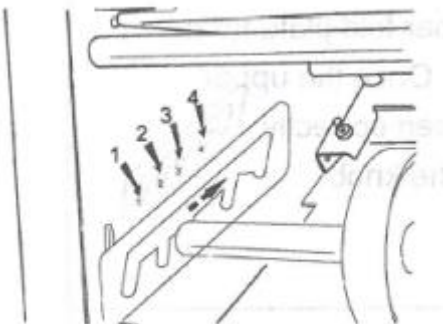

- Stroj je nyní připraven ke skládání

- Pro zahájení prvního skladu stiskněte start a po projetí listu stiskněte tlačítko STOP a zkontrolujte výsledek. Je-li nutné provádět korekce, použijte tlačítko pro jemné doladění.

Práce s odpočítadlem

- Tlačítkem COUNT nastavte požadovaný počet skladů (po 10)
- Stiskněte start
- Jakmile stroj složí požadovaný počet listů, automaticky zastaví, přestože v podavači jsou stále listy ke skladání

Běžné počítání listů

- Stiskněte tlačítko „C“ po dobu 2-3 vteřin a počítadlo na displeji se vynuluje
- Když nyní spustíte stroj na displeji uvidíte kolik skladů stroj aktuálně provedl

Čistění a údržba – stačí provádět jednou za 2 měsíce nebo pokud má stroj problém s podáváním papíru

- Otevřete horní kryt a vlhkým hadříkem očistěte hlavní podávací kolečko. S kolečkem rukou opatrně otáčejte. Doporučujeme použít speciální prostředky na čišění gumových částí od mastnoty.

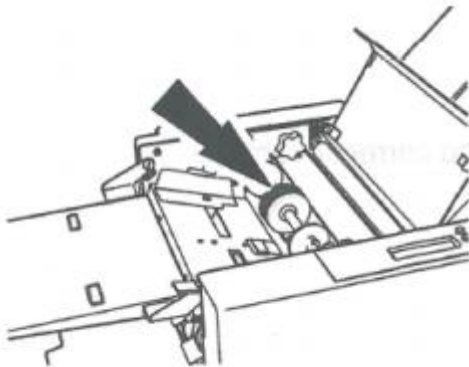

- Vysuňte horní desku a vyčistěte stejným způsobem transportní gumový válec.

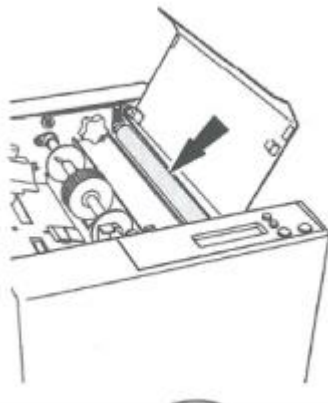

- Štětečkem také vyčistěte senzor na vstupu papíru

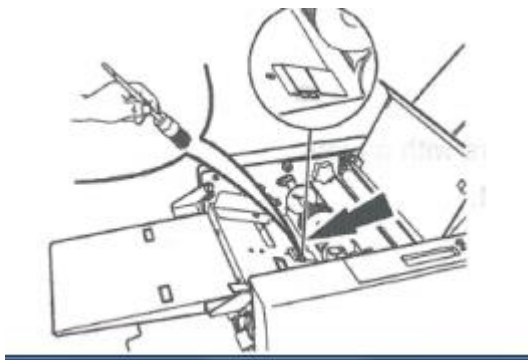

Chybové hlášky

- Paper jam / empty – odstraňte zaseknutý papír / doplňte papír

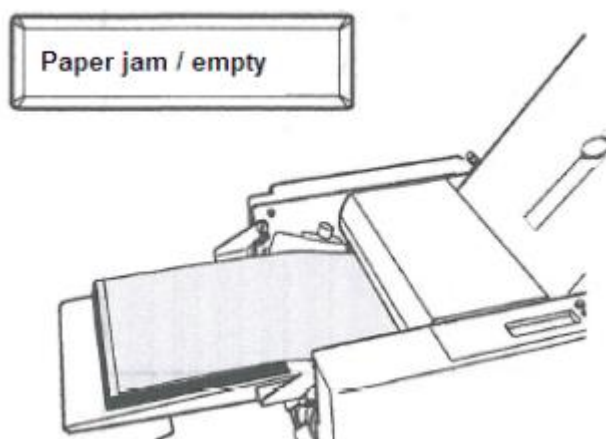

- Cover OPEN – zavřete horní kryt

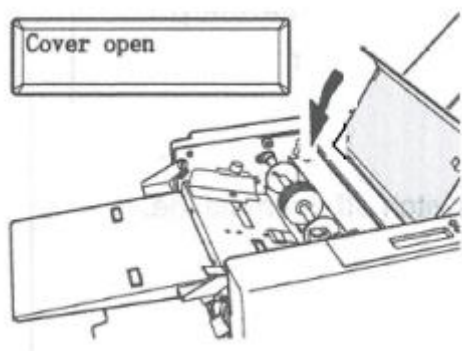

- Plate 1 set error – horní skládací deska je špatně usazená

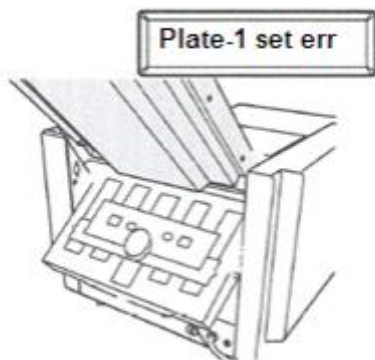

- Plate 2 set error – dolní skládací deska je špatně usazená

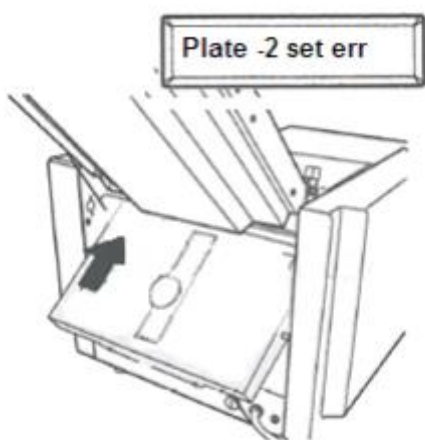

- Papír se zaseknul ve skládací desce
Odstraňte obě desky a podívejte se do stroje zda-li v něm není zaseklý papír, pokud ano, opatrně jej vytáhněte a nasadte zpět skládací desky.

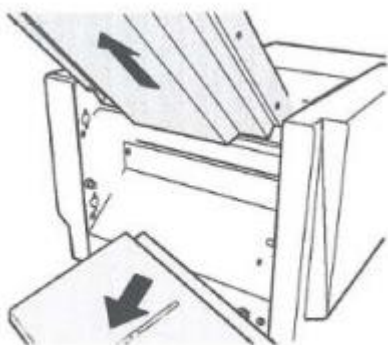

- Není-li papír složen rovnoběžně, můžete upravit úhel vstupního mechanismu ovládacím tlačítkem. Kolečkem můžete otáčet dle toho na kterou stranu se papír vychyluje, viz. Obr. 2.

Obr. 1

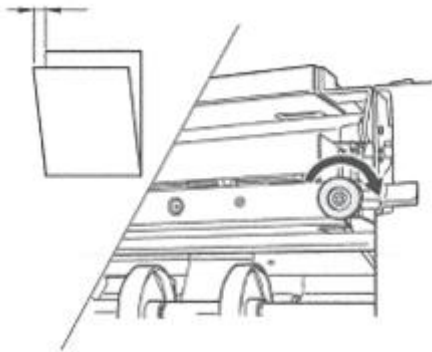

Obr. 2

